

► *Durchflusstransmitter DW-D* *Flowtransmitter DW-D*

Zuverlässig überwachen! Genau regeln! Einfach bedienen!
Reliable monitoring! Precise controlling! Easy handling!

Patentiertes Sensorprinzip

Das HSW-Messgerät ist ein Durchflusstransmitter mit digitaler Anzeige des Momentandurchflusses, Analogausgang, Totalisator, Spannungsausgang, zwei verstellbaren Schaltrelais und Anzeige des Schaltpunkts zum Überwachen von Grenzwerten.

Die Verbindung des praxisbewährten Weg-Ausschlag-Messprinzips mit dem patentierten Pendelsystem, das seine Lage strömungsunabhängig – ohne Reibung – verändert und einer Auswertungselektronik mit programmierbarem EEPROM-Speicherchip macht den DW-D zum vielseitigen und zuverlässigen Durchflusstransmitter. Durch die moderne Technik und überzeugende Leistungsmerkmale ist das neue Gerätesystem bestens für Anwendungen geeignet, bei denen bisher wesentlich teurere Messverfahren zum Einsatz gekommen sind. Das Gerät ist auch für verschmutzte Medien geeignet.

Patented sensor principle

The HSW-meter is a flowtransmitter with digital display of the current flow, analog outlet, totalisator, voltage outlet, two adjustable switching relays and display of the switching point for monitoring threshold values.

The combination of the way deflection measuring principle with the patented pendulum system that changes its position depending on the flow – without friction – and evaluation electronics with programmable EEPROM memory chip makes the DW-D a versatile and reliable flowtransmitter. Thanks to its modern technology and convincing performance features, the new device system is ideally suitable for applications in which up to now considerably more expensive measuring procedures have been used. The device is also suitable for contaminated media.

- äusserst zuverlässiges Weg-Ausschlag-Messverfahren
- für Flüssigkeiten und Gase
- unempfindlich gegen Verschmutzung (ausgen. magnetische Partikel)
- keine Lager, keine Reibung
- sehr grosser Messbereich
- lineares Ausgangssignal
- hohe Genauigkeit in einem breiten Temperaturbereich
- sehr gutes Preis-Leistungs-Verhältnis
- optional: RS232C-Schnittstelle
- Totalisator

- extremely reliable way deflection measuring procedure
- for liquids and gases
- insensitive to pollution (except magnetic particles)
- no bearings, no friction
- very large measurement range
- linear output signal
- high precision in a broad temperature range
- very good price/performance ratio
- optional: RS232C interface
- Totalisator



► Durchflusstransmitter DW-D Flowtransmitter DW-D

Messbereich für Wasser 20°C/Flow rate for water 20°C

Anschluss-Aussengew. Connection thread	3/8"	1/2"	3/4"	1"	1 1/4"	1 1/2"	2"	2 1/2"	3"	4"	5"	6"	8"	10"	12"	14"	16"	20"	24"
Nennweite DN Nominal width DN	10	15	20	25	32	40	50	65	80	100	125	150	200	250	300	350	400	500	600
min. H ₂ O in L/min in m ³ /h	1,5	1,5	5	6	10	20	50	80	120	200	300	400	700	1200	1700	2500	3000	5000	7000
max. H ₂ O in L/min in m ³ /h	25	45	100	150	250	400	600	1000	1500	2400	4000	4500	10000	15000	20000	30000	40000	60000	75000
Durchflussverhältnis Flow proportion	1:10	1:10	1:10	1:10	1:10	1:10	1:10	1:10	1:10	1:10	1:10	1:10	1:10	1:10	1:10	1:10	1:10	1:10	1:10

Technische Daten

Stromaufnahme:	200 mA max.
Stromversorgung:	24 V DC ±10%
Analogausgang:	4–20 mA
Spannungsausgang:	0–10 V
Totalisator:	mit EEPROM-Speicher
Anzeige:	LCD DOT-Matrix-Modul, 2 x 8 Stellen, beleuchtet
Medium-Temperatur:	-20°C–100°C (andere Bereiche auf Anfrage)
Genauigkeit:	± 2% vom Endwert
Schutzart:	IP 65
Messbereich:	Durchflussverhältnis 1:10 Standard (z.B. 10–100 l/min)
Max. Druck:	25 bar (höhere Werte auf Anfrage)
Durchflussrichtung:	beliebig
Schaltkontakte:	2 x 230 V 1 A max., verstellbar

Technical Data

Power consumption:	200 mA max.
Power supply:	24 V DC ±10%
Analog output:	4–20 mA
Voltage output:	0–10 V
Totalisator:	with EEPROM memory
Display:	LCD dot matrix module, 2 x 8 positions, illuminated
Medium temperature:	-20°C–100°C (other ranges on request)
Accuracy:	± 2% of final value
Protection type:	IP 65
Measuring range:	Flow ratio 1:10 standard (e.g. 10–100 l/min)
Max. pressure:	25 bar (higher values on request)
Flow direction:	any
Make and break contacts:	2 x 230 V 1 A max., adjustable

Technische Zeichnungen/Technical drawings

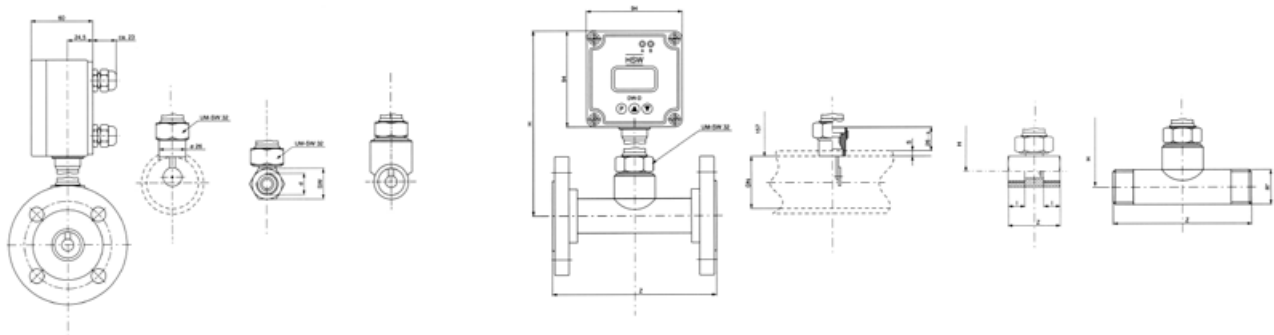

Anfrage und Bestelldaten/Order recommendation: Siehe Seite 17/See page 17

► Durchflusstransmitter DW-D und DW-F Flowtransmitter DW-D and DW-F

Baumasse/Dimensions

NW (mm)	10	15	20	25	32	40	50
Anschlussgewinde R"	3/8"	1/2"	3/4"	1"	1 1/4"	1 1/2"	2"
Connection thread R"	3/8"	1/2"	3/4"	1"	1 1/4"	1 1/2"	2"
Baulänge Z (Innengewinde)							
Materialausführung A (mm)	50	50	50	50	50	50	170***
Length Z (female thread)							
Material A (mm)	50	50	50	50	50	50	170***
Baulänge Z (Innengewinde)*							
Materialausführung B (mm)	50	50	50	-----	-----	-----	-----
Length Z (female thread)*							
Material B (mm)	50	50	50	-----	-----	-----	-----
Baulänge Z (Aussengewinde)**							
Materialausführung B (mm)	-----	-----	-----	135	170	170	170
Length Z (male thread)**							
Material B (mm)	-----	-----	-----	135	170	170	170
Baulänge Z (mit seittl. Flanschen)							
Materialausführung A+B (mm)	155±2	155±2	155±2	155±2	190±2	190±2	190±2
Length Z (with side flanges)							
Material A+B (mm)	155±2	155±2	155±2	155±2	190±2	190±2	190±2
Bauhöhe H							
Materialausführung A/B (mm)	157/157	157/157	157/157	162/178	167/178	171/178	179/188
Height H							
Material A/B (mm)	157/157	157/157	157/157	162/178	167/178	171/178	179/188

Für die Baumasse der Materialausführung C (PVC) bitten wir um gesonderte Anfrage.

* Aussengewinde auf Anfrage ** Innengewinde auf Anfrage *** Aussengewinde

For dimensions of material C (PVC), please ask separately.

* Male thread on request ** Female thread on request *** Male thread

Materialausführungen/Materials

Ausführung Type	Anschlussart Connection	T-Stück T-section	Pendel Pendulum	Gehäuse Housing	Flansch Flange	Anschlussstück Connection part
Messing (A) Brass (A)	Gewindeanschluss Thread	Messing Brass	Edelstahl Stainless steel	Messing Brass	----- -----	----- -----
Messing (A) Brass (A)	Flanschanschluss Flange	Messing Brass	Edelstahl Stainless steel	Messing Brass	Stahl Steel	----- -----
Messing (A) Brass (A)	Aufschweisversion Welded version	----- -----	Edelstahl Stainless steel	Messing Brass	----- -----	Stahl Steel
Edelstahl (B) Stainless steel (B)	Gewindeanschluss Thread	Edelstahl Stainless steel	Edelstahl Stainless steel	Edelstahl Stainless steel	----- -----	----- -----
Edelstahl (B) Stainless steel (B)	Flanschanschluss Flange	Edelstahl Stainless steel	Edelstahl Stainless steel	Edelstahl Stainless steel	Edelstahl Stainless steel	----- -----
Edelstahl (B) Stainless steel (B)	Aufschweisversion Welded version	----- -----	Edelstahl Stainless steel	Edelstahl Stainless steel	----- -----	Edelstahl Stainless steel
PVC (C) PVC (C)	Gewindeanschluss Thread	PVC PVC	Edelstahl Stainless steel	Edelstahl Stainless steel	----- -----	----- -----
PVC (C) PVC (C)	Flanschanschluss Flange	PVC PVC	Edelstahl Stainless steel	Edelstahl Stainless steel	PVC PVC	----- -----
PCV (CC) PVC (CC)	Anbohrschelle Saddle clamp	----- -----	Edelstahl Stainless steel	Edelstahl Stainless steel	----- -----	PVC PVC